



ThermoKlim

Inv 3-8, 8-12, 5-18



Climatización + ACS



Escanea y ve en la web:
ThermoKlim



ThermoKlim

Inv 3·8, 8·12, 5·18

THERMOKLIM INVERTER es la bomba de calor ideal para suelo radiante.

Es una solución eficiente, silenciosa, de diseño atractivo y compacto. Permite enfriar y calentar. Además está preparada para servicio de agua caliente sanitaria.



Fácil instalación
hidráulica



Clase energética

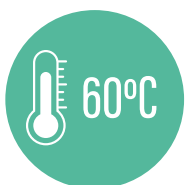

Hasta 60°C



Refrigerante natural

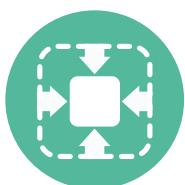

Ultracompacto



Robusto y
anticorrosión



Agua caliente
sanitaria



Suelo radiante



Calefacción



Refrigeración

- Climatización con ventiloconvectores.
- Bomba de calor programada para ACS.
- Permite calefacción+refrigeración.
- Calefacción con radiadores o suelo radiante.
- Modelos de 3 a 18 KW



Refrigerante
natural



R-32 ecológico

ThermoKlim

Inv 3·8, 8·12, 5·18

THERMOKLIM INV con termoacumuladores para la producción de ACS.

- Capacidades de 200, 300 y 500 litros.
- Depósito en acero inoxidable AISI 444.
- 5 años de garantía.
- Serpentina XL de alta eficiencia.

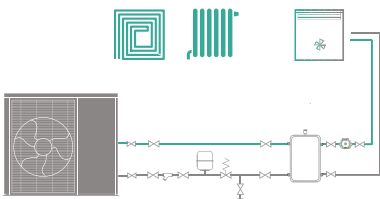

CLIMATIZACIÓN CON INERCIA

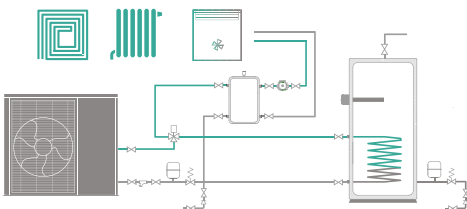

CLIMATIZACIÓN CON INERCIA + ACS

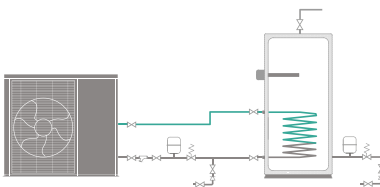

AGUA CALIENTE SANITARIA

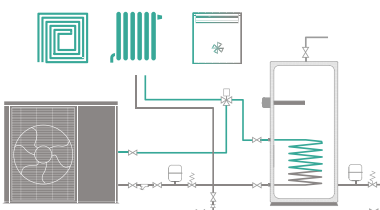

CLIMATIZACIÓN SIN INERCIA + ACS

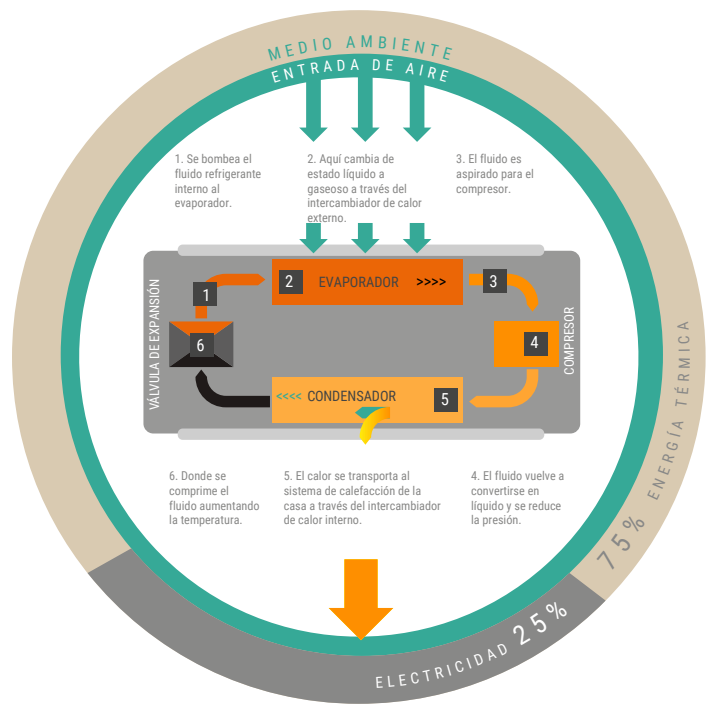

Comparativa de consumo energético

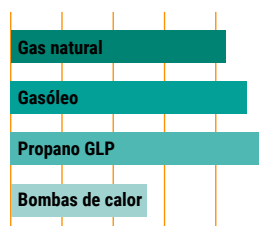

Principio de funcionamiento



El fluido refrigerante se bombea a un intercambiador de calor externo (evaporador). Aquí absorbe energía del ambiente debido al diferencial de temperatura alcanzado en el exterior.

Durante este proceso, el fluido cambia de estado y se convierte en vapor.

El fluido gaseoso es aspirado por la parte mecánica del sistema, el compresor. Se comprime, la presión aumenta y,

en consecuencia, aumenta la temperatura del fluido.

El fluido luego viaja a un segundo intercambiador de calor interno (condensador) y transfiere el calor que transporta al sistema de calefacción de la casa.

Al enfriarse el fluido vuelve a su estado líquido. La presión del fluido se reduce debido a un estrangulamiento que se produce en la válvula de expansión y el proceso comienza de nuevo.

Las bombas de calor inverter destacan por su alto rendimiento

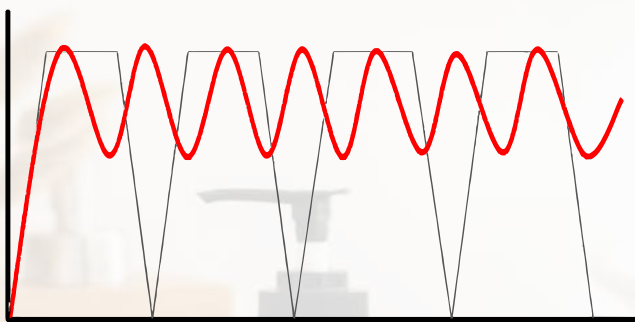

Tecnología DC Inverter vs. tradicional.

Las bombas de calor están preparadas para calentar y enfriar, así como para proporcionar agua caliente sanitaria.

Estas soluciones destacan por su alta eficiencia energética, lo que las hace capaces de conseguir una calificación energética hasta A+++ para calefacción.

También destacan por su capacidad de integración con otros sistemas de calefacción y su fácil instalación.

La tecnología DC INVERTER se diferencia de cualquier otra del mercado por contar con un compresor capaz de variar la frecuencia de funcionamiento, satisfaciendo así las necesidades de confort en la climatización.

Alto nivel de eficiencia

El calor que proviene del ambiente es energía solar indirecta, almacenada en el agua, en el aire y en el suelo.

La bomba de calor extrae la energía presente en estas fuentes de calor indirectas con eficacia para su uso posterior en el aire acondicionado.

Las bombas de calor Aire/Agua con tecnología INVERTER de alta eficiencia energética son una solución moderna, eficiente y limpia que garantizan máximo confort, siempre respetando el medio ambiente.

Es una forma inteligente de utilizar los recursos de la naturaleza para mejorar su calidad de vida.

Al adoptar una de estas soluciones, estará asumiendo un compromiso

serio a la hora de reducir emisiones nocivas a la atmósfera, contribuyendo así al equilibrio ecológico.

Las bombas de calor Aire/Agua con tecnología INVERTER cubren las necesidades de uso doméstico, industrial, soluciones de Aire Acondicionado (calefacción y refrigeración) y Agua Caliente Sanitaria (ACS).

Ficha Técnica



Clase energética

DATOS TÉCNICOS THERMOKLIM			TK 3-8	TK 8-12	TK 5-18
Fuente de alimentación eléctrica			1~/ 230V/ 50Hz	1~/ 230V/ 50Hz	1~/ 230V/ 50Hz
Potencia suministrada	Calefacción(Nom/Max)	kW	6,47 / 8,25	8,25 / 12,52	15,36 / 18,51
	Refrigerar (Nom/Max)	kW	5,12 / 6,10	7,01 / 11,31	13,92 / 16,23
Potencia consumida	Calefacción(Nominal)	kW	1,33	1,71	3,21
	Refrigerar (Nominal)	kW	1,40	1,94	3,88
COP ¹	Nominal	-	4,87	4,82	4,79
EER ¹	Nominal	-	3,65	3,61	3,58
Clase energética a 35° C			A+++	A+++	A+++
SCOP ² - Eficiencia estacional a 35°C	Clima cálido	-	5,36	5,03	5,11
Clase energética a 35°C			A++	A++	A++
SCOP ² - Eficiencia estacional a 35°C	Clima medio	-	4,76	4,73	4,67
Clase energética a 55°C		-	A++	A++	A++
SCOP ² - Eficiencia estacional a 55°C		-	3,91	3,86	3,72
Consumo máx. (potencia/corriente)		kW / A	2,9 / 13	4,6 / 21,5	7,2 / 33,2
Temperatura agua	Calefacción	°C	60	60	60
	Refrigeración	°C	7	7	7
Temperatura de funcionamiento exterior	Calefacción	°C	-25 a 35	-25 a 35	-25 a 35
	Refrigeración	°C	10 a 43	10 a 43	10 a 43
Refrigerante (R32) / CO ² Equivalente		Kg / Ton	1,3 / 0,88	1,7 / 1,15	2,0 / 1,35
Compresor		-	DC Inverter	DC Inverter	DC Inverter
Número de ventiladores / Tipología		-/-	1 / DC	1 / DC	2 / DC
Presión sonora		dB(A)	37~54	42~55	44~58
Potencia sonora ³		dB	64	65	68
Diámetro conexiones hidráulicas		pulgadas	1"	1"	1" 1/4
Bomba de recirculación		-	Integrada	Integrada	Integrada
Flujo de agua (min)		m3/h	1,0	1,7	2,9
Pérdida de carga de circuito hidráulico		kPa	28	32	45
Dimensiones		(LxAxA)	805 x 1002x 490	915 x 953 x 460	1315 x 997 x 437
Peso		Kg	90	108	157

(1) COP y EER calculados según la norma EN14511-2.

(2) SCOP calculado según la norma EN14825.

(3) Potencia sonora calculada según la norma 12102-1.

- Este catálogo ha sido creado exclusivamente con fines informativos y no constituye una oferta contractual.
- El contenido de este catálogo está redactado de acuerdo con normas y criterios industriales con el mejor de sus conocimientos.
- No se aporta ninguna garantía expresa o implícita en lo relacionada a la totalidad, precisión, fiabilidad o adecuación de su contenido para un determinado fin de los productos y servicios que presenta.
- Las especificaciones y precios están sujetos a alteraciones sin previo aviso. THERMOIBÉRICA rechaza explícitamente cualquier daño directo o indirecto en el sentido más amplio, resultante o relacionado con el uso y/o interpretación de este catálogo.
- Precios aplicables mas IVA en vigor.

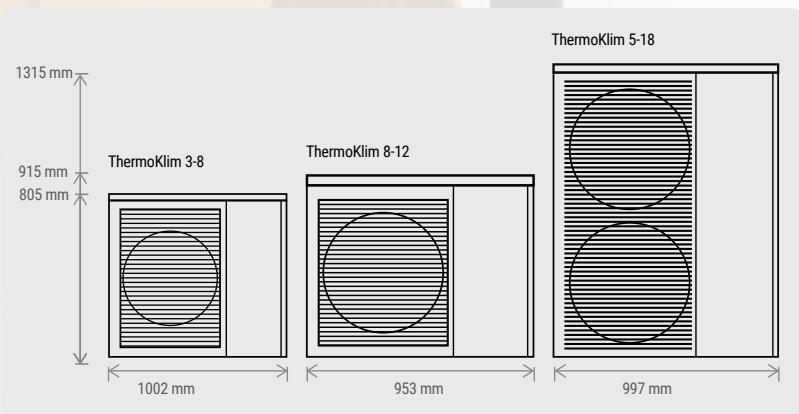

Thermoibérica Fabricante Equipos Aeroterminia S.L.
B 75535690

www.thermoiberica.com



Rev. 07/02/2025-1